

Про зміни в освітньо-професійних програмах  
ID ЄДЕБО 7676, ID ЄДЕБО 7261,  
навчальних планах на їх основі

Відповідно до пункту 2 частини другої статті 16, частини п'ятої статті 10 Закону України «Про вищу освіту», пункту 4.3 Положення про освітні програми Національного авіаційного університету, уведеного в дію наказом ректора від 07.05.2020 № 148/од, наказу ректора від 09.02.2022 №063/од «Про щорічний перегляд освітньо-професійних програм», на підставі службових записок завідувача випускової кафедри, з метою провадження освітнього процесу в університеті згідно з вимогами та рекомендаціями нормативних документів, задоволення потреб та інтересів здобувачів вищої освіти та заінтересованих сторін (стейкхолдерів)

НАКАЗУЮ:

1. Внести зміни в опис освітньо-професійної програми (далі – ОПП) «Організація перевезень і управління на транспорті (повітряному) першого (бакалаврського) рівня вищої освіти (ID ЄДЕБО 7676) за спеціальністю 275 «Транспортні технології (на повітряному транспорті)», затвердженої Вченою радою університету 24.03.2021, протокол № 3, навчальні плани підготовки здобувачів вищої освіти на її основі згідно з додатком 1.

2. Внести зміни в опис ОПП «Організація перевезень і управління на транспорті (повітряному) другого (магістерського) рівня вищої освіти (ID ЄДЕБО 7261) за спеціальністю 275 «Транспортні технології (на повітряному транспорті)», затвердженої Вченою радою університету 24.03.2021, протокол № 3, навчальні плани підготовки здобувачів вищої освіти на її основі, згідно з додатком 2.

3. Завідувачу випускової кафедри та гарантам за освітньо-професійними програмами зазначеними у п.1 та п.2 цього наказу забезпечити врахування внесених змін в навчально-методичному забезпеченні освітніх компонентів.

4. Увести в дію зміни, зазначені в п.1. та п.2 цього наказу, з 01.07.2022.

5. Контроль за виконанням наказу покласти на проректора з навчальної роботи Анатолія Полухіна.

Ректор

Максим ЛУЦЬКИЙ

Зміни в описі ОПП «Організація перевезень і управління на транспорті (повітряному)» першого (бакалаврського) рівня вищої освіти (ID ЄДЕБО 7676) за спеціальністю 275 «Транспортні технології (на повітряному транспорті)», галузі знань 27 «Транспорт», навчальних планах на її основі

1. До п. 1.4. «Тип диплому та обсяг освітньо-професійної програми» додати речення: «Періоди навчання іноземних студентів визначаються окремими наказами університету відповідно до нормативних документів в сфері вищої освіти».

2. Пункт 1.8. «Передумови» профілю ОПП викласти у такій редакції: «Вступ на навчання на освітньо-професійну програму обсягом 240 кредитів ЄКТС здійснюється на базі повної загальної середньої освіти.

На базі ступеня «молодший бакалавр» (освітньо-кваліфікаційного рівня «молодший спеціаліст») заклад вищої освіти має право визнати та перезарахувати не більше ніж 120 кредитів ЄКТС, отриманих в межах попередньої освітньої програми підготовки молодшого бакалавра (молодшого спеціаліста);

На основі ступеня «фаховий молодший бакалавр» заклад вищої освіти має право визнати та перезарахувати не більше ніж 60 кредитів ЄКТС, отриманих за попередньою освітньою програмою фахової передвищої освіти.

Прийом на основі ступенів «молодший бакалавр», «фаховий молодший бакалавр» або освітньо-кваліфікаційного рівня «молодший спеціаліст» здійснюється за результатами зовнішнього незалежного оцінювання в порядку, визначеному законодавством».

3. Розділ 3. «Форма атестації здобувачів вищої освіти» викласти у новій редакції:

|  |   |
|--|---|
| Форми атестації здобувачів вищої освіти              | Атестація здійснюється у формі єдиного державного кваліфікаційного іспиту та публічного захисту кваліфікаційної роботи  |
| Вимоги до єдиного державного кваліфікаційного іспиту | Єдиний державний кваліфікаційний іспит передбачає оцінювання досягнень результатів навчання, визначених стандартом вищої освіти та освітньою програмою з урахуванням особливостей функціонування видів транспорту.  |
| Вимоги до кваліфікаційної роботи                     | Кваліфікаційна робота має передбачати розв'язання складної спеціалізованої задачі або актуальної практичної проблеми у сфері транспортних технологій (за відповідною спеціалізацією) на основі сучасних економіко-технологічних підходів.<br>Кваліфікаційна робота не повинна містити |

|  |   |
|--|---|
|  | академічного плагіату, фабрикації, фальсифікації.<br>Кваліфікаційна робота має бути оприлюднена на офіційному сайті закладу вищої освіти чи його структурного підрозділу, або у репозитарії закладу вищої освіти. |
|--|---|

4 У частині «Обов'язкові компоненти ОПП» пункту 2.1. «Перелік компонентів, 240 кредитів ЄКТС» опису ОПП, навчальних планах на її основі: НБ-7-275.04-1/21, 7-275.04-1/21-стн, 7-275.04-1/21-і, НБ-7-275.04-1з/21:

4.1.Замінити код обов'язкового компоненту ОК 49 «Кваліфікаційна робота» на ОК 50 та встановити його обсяг у кредитах ЄКТС – 6,0.

4.2.Додати ОК 49 «Єдиний державний кваліфікаційний іспит» та встановити його обсяг у кредитах ЄКТС – 1,5.

5. В навчальних планах СВ-7-275.04-1/21, СВ-7-275.04-1/21-fs:

5.1. Для форми атестації здобувачів вищої освіти «Qualification Paper» встановити обсяг у кредитах ЄКТС – 6,0.

5.2. Додати форму атестації здобувачів вищої освіти «Unified State Qualification Exam» та встановити обсяг у кредитах ЄКТС –1,5.

6. Таблицю 2.1. «Перелік освітніх компонентів ОПП» викласти у новій редакції:

### 2.1. Перелік освітніх компонентів ОПП

| Код н/д                       | Компоненти освітньо-професійної програми (навчальні дисципліни, курсові проекти (роботи), практики, кваліфікаційна робота) | Кількість кредитів | Форма підсумкового контролю | Семестр (відповідно до форми навчання) |        |
|-------------------------------|--|--------------------|-----------------------------|--|--------|
|                               |  |                    |                             | денна                                  | заочна |
| 1                             | 2  | 3                  | 4                           | 5                                      | 6      |
| <b>Обов'язкові компоненти</b> |  |                    |                             |  |        |
| ОК1                           | Історія української державності та культури  | 3,0                | Екзамен                     | 1                                      | 2      |
| ОК2                           | Ділова українська мова   | 3,0                | Екзамен                     | 2                                      | 3      |
| ОК3                           | Фахова іноземна мова   | 4,5                | Диференційований залік/     | 1                                      | 2      |
|                               |  |                    | Екзамен                     | 2                                      | 3      |
| ОК4                           | Філософія  | 3,5                |                             |  | 4      |
|                               |  |                    | Екзамен                     | 4                                      | 5      |
| ОК5                           | Фізичне виховання та самовдосконалення   | 3,0                | Диференційований залік      | 2                                      | 3      |
| ОК6                           | Вища математика  | 9,0                | Диференційований залік/     | 1                                      | 2      |
|                               |  |                    | Екзамен                     | 2                                      | 3      |
| ОК7                           | Фізика   | 4,0                |                             |  | 1      |
|                               |  |                    | Диференційований залік      | 1                                      | 2      |
| ОК8                           | Комп'ютерна техніка  | 3,5                |                             |  | 1      |
|                               |  |                    | Диференційований залік      | 1                                      | 2      |
| ОК9                           | Вступ до фаху  | 3,5                |                             |  | 1      |
|                               |  |                    | Диференційований залік      | 1                                      | 2      |
| ОК10                          | Загальний курс транспорту  | 6,0                |                             |  | 1      |

|      |   |     | Екзамен                 | 1 | 2 |
|------|---|-----|-------------------------|---|---|
| OK11 | Транспортна інфраструктура  | 4,5 |                         |   | 2 |
|      |   |     | Диференційований залік  | 2 | 3 |
| OK12 | Транспортна географія   | 4,5 |                         |   | 2 |
|      |   |     | Диференційований залік  | 2 | 3 |
| OK13 | Основи теорії транспортних процесів і систем                      | 5,0 |                         |   | 2 |
|      |   |     | Диференційований залік  | 2 | 3 |
| OK14 | Експлуатація транспортних засобів                                 | 4,5 |                         |   | 3 |
|      |   |     | Диференційований залік  | 3 | 4 |
| OK15 | Інформаційні системи і технології на транспорті                   | 4,5 |                         |   | 3 |
|      |   |     | Екзамен                 | 3 | 4 |
| OK16 | Пасажирські перевезення   | 4,5 |                         |   | 3 |
|      |   |     | Екзамен                 | 3 | 4 |
| OK17 | Дослідження операцій на транспорті                                | 7,0 |                         |   | 4 |
|      |   |     | Диференційований залік/ | 4 | 5 |
|      |   |     | Екзамен                 | 5 | 6 |
| OK18 | Логістичні операції на транспорті                                 | 3,5 |                         |   | 4 |
|      |   |     | Диференційований залік  | 4 | 5 |
| OK19 | Вантажознавство   | 3,5 |                         |   | 5 |
|      |   |     | Екзамен                 | 5 | 6 |
| OK20 | Організація та технологія навантажувально-розвантажувальних робіт | 3,5 |                         |   | 5 |
|      |   |     | Диференційований залік  | 5 | 6 |
| OK21 | Взаємодія видів транспорту  | 3,5 |                         |   | 5 |
|      |   |     | Екзамен                 | 5 | 6 |
| OK22 | Техніко-економічні дослідження розвитку транспорту                | 3,5 |                         |   | 6 |
|      |   |     | Екзамен                 | 6 | 7 |
| OK23 | Міжнародні перевезення  | 3,5 |                         |   | 6 |
|      |   |     | Екзамен                 | 6 | 7 |
| OK24 | Ергономічне забезпечення транспортних процесів                    | 3,5 |                         |   | 6 |
|      |   |     | Диференційований залік  | 6 | 7 |
| OK25 | Основи проектування транспортних процесів                         | 5,0 |                         |   | 7 |
|      |   |     | Екзамен                 | 7 | 8 |
| OK26 | Системний аналіз на транспорті                                    | 4,5 |                         |   | 7 |
|      |   |     | Диференційований залік  | 7 | 8 |
| OK27 | Транспортно-логістичні системи та процеси                         | 3,5 |                         |   | 8 |
|      |   |     | Екзамен                 | 8 | 9 |
| OK28 | Менеджмент охорони здоров'я та безпека в транспортній галузі      | 3,0 |                         |   | 8 |
|      |   |     | Диференційований залік  | 8 | 9 |
| OK29 | Людський фактор в авіації   | 3,5 |                         |   | 1 |
|      |   |     | Екзамен                 | 1 | 2 |
| OK30 | Організація баз даних   | 3,5 |                         |   | 3 |
|      |   |     | Екзамен                 | 3 | 4 |
| OK31 | Статистичний аналіз транспортних систем і процесів                | 3,5 |                         |   | 4 |
|      |   |     | Екзамен                 | 4 | 5 |
| OK32 | Митні операції  | 3,5 |                         |   | 4 |
|      |   |     | Екзамен                 | 4 | 5 |
| OK33 | Авіаційні пасажирські перевезення                                 | 3,0 |                         |   | 5 |
|      |   |     | Диференційований залік  | 5 | 6 |

|  |  |                          |                        |   |   |
|--|--|--------------------------|------------------------|---|---|
| OK34   | Основи діяльності транспортних підприємств   | 3,5                      | Диференційований залік | 6 | 7 |
| OK35   | Авіаційні вантажні перевезення   | 3,5                      | Екзамен                | 6 | 7 |
| OK36   | Мікроконтролери та програмування засобів автоматизації транспортних процесів та систем                   | 3,5                      | Екзамен                | 7 | 8 |
| OK37   | Управління якістю, ризиками та аудит авіапідприємств   | 3,5                      | Екзамен                | 7 | 8 |
| OK38   | Ефективність авіаційних перевезень   | 4,0                      | Екзамен                | 8 | 9 |
| OK39   | Курсова робота «Організація баз даних»   | 1,0                      | Захист                 | 3 | 4 |
| OK40   | Курсова робота «Авіаційні пасажирські перевезення»   | 1,0                      | Захист                 | 5 | 6 |
| OK41   | Курсова робота «Ефективність авіаційних перевезень»  | 1,0                      | Захист                 | 8 | 9 |
| OK42   | Курсовий проєкт «Статистичний аналіз транспортних систем і процесів»                                     | 1,5                      | Захист                 | 4 | 5 |
| OK43   | Курсовий проєкт «Авіаційні вантажні перевезення»   | 1,5                      | Захист                 | 6 | 7 |
| OK44   | Курсовий проєкт «Мікроконтролери та програмування засобів автоматизації транспортних процесів та систем» | 1,5                      | Захист                 | 7 | 8 |
| OK45   | Фахова практика «Вступ до фаху»  | 3,0                      | Диференційований залік | 2 | 3 |
| OK46   | Організаційно-технологічна практика  | 3,0                      | Диференційований залік | 4 | 5 |
| OK47   | Технологічна практика  | 3,0                      | Диференційований залік | 6 | 7 |
| OK48   | Переддипломна практика   | 3,0                      | Диференційований залік | 8 | 9 |
| OK49   | Єдиний державний кваліфікаційний іспит   | 1,5                      | Екзамен                | 8 | 9 |
| OK50   | Кваліфікаційна робота  | 6,0                      | Захист                 | 8 | 9 |
| <b>Загальний обсяг обов'язкових компонентів:</b>     |  | <b>180 кредитів ЄКТС</b> |                        |   |   |
| <b>Вибіркові компоненти*</b>                         |  |                          |                        |   |   |
| ВК1  |  | 4,0                      | Диференційований залік |   |   |
| ВК2  |  | 4,0                      | Диференційований залік |   |   |
| ...  | ...  | ...                      | ...                    |   |   |
| ВК15   |  | 4,0                      | Диференційований залік |   |   |
| <b>Загальний обсяг вибірових компонент</b>           |  | <b>60 кредитів ЄКТС</b>  |                        |   |   |
| <b>Загальний обсяг освітньо-професійної програми</b> |  | <b>240 кредитів ЄКТС</b> |                        |   |   |

*\*Реалізація права здобувачів вищої освіти на вільний вибір навчальних дисциплін та створення індивідуальної освітньої траєкторії регламентується Законом України «Про вищу освіту» та внутрішніми нормативними актами НАУ. Вибіркові компоненти обираються здобувачами вищої освіти із каталогів рекомендованих та альтернативних вибірових дисциплін.*

7. Рисунок 2.2. «Структурно-логічна схема ОПП» представити у новій редакції:

### 2.2. Структурно-логічна схема ОПП (денна форма навчання)

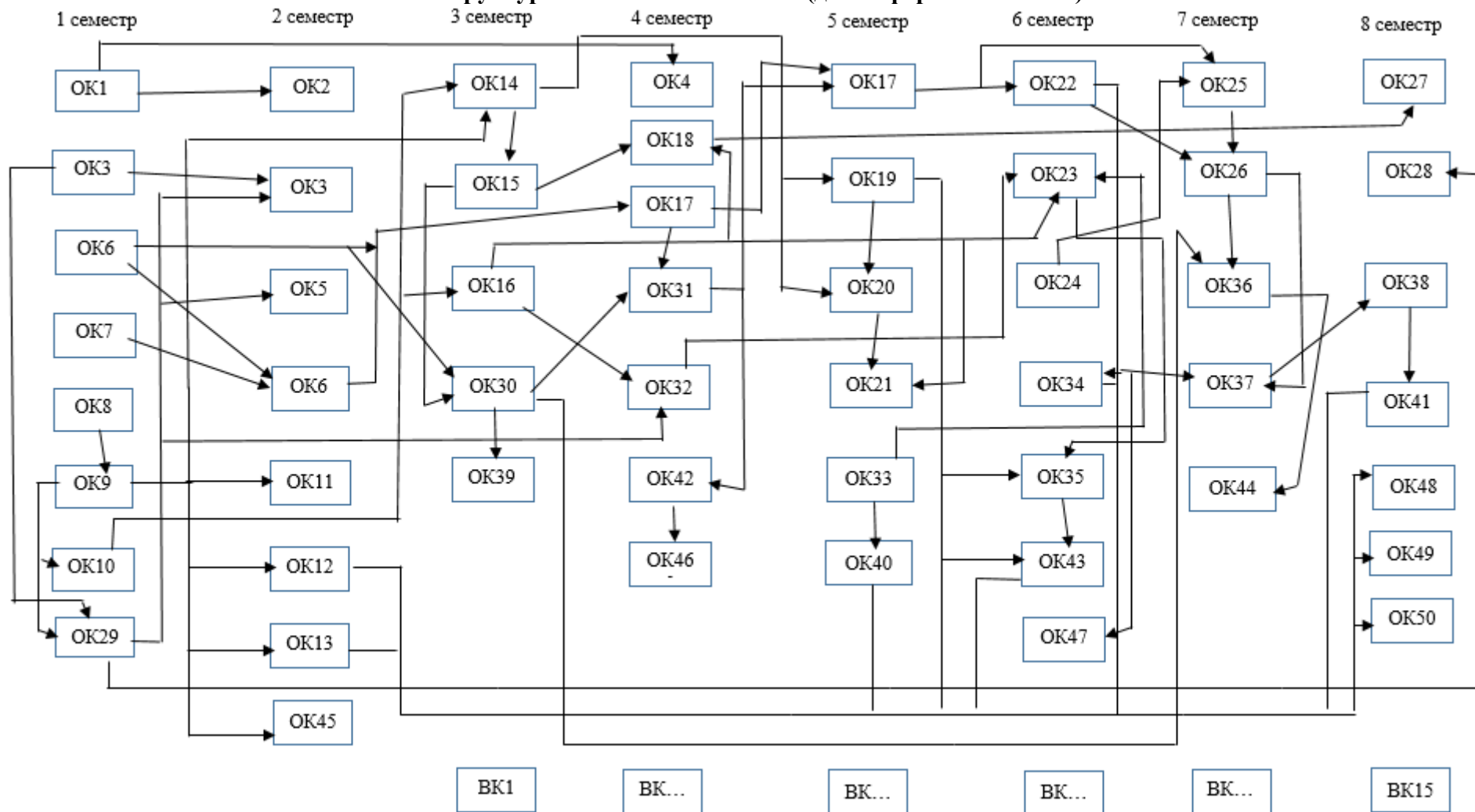









Зміни в описі ОПП «Організація перевезень і управління на транспорті (повітряному)» другого (магістерського) рівня вищої освіти (ID ЄДЕБО 7261) за спеціальністю 275 «Транспортні технології (на повітряному транспорті)», галузі знань 27 «Транспорт», навчальних планах на її основі

1. Розділ 3. «Форма атестації здобувачів вищої освіти» викласти у новій редакції:

|   |  |
|---|--|
| Форми атестації здобувачів вищої освіти | Атестація здійснюється у формі публічного захисту кваліфікаційної роботи   |
| Вимоги до кваліфікаційної роботи        | Кваліфікаційна робота має передбачити розв'язання складної задачі або проблеми у галузі транспортних технологій, що передбачає проведення досліджень та/або здійснення інновацій та характеризується невизначеністю умов і вимог. Кваліфікаційна робота не повинна містити академічного плагіату, фабрикації, фальсифікації. Кваліфікаційна робота має бути оприлюднена на офіційному сайті закладу вищої освіти або його підрозділу, або у репозитарії закладу вищої освіти |

2. У частині «Обов'язкові компоненти» пункту 2.1. «Перелік компонентів ОПП, 240 кредитів ЄКТС», в навчальних планах НМ-7-275.04-1/21, НМ-7-275.04-1/21-і:

2.1. Вилучити обов'язковий компонент ОК14 «Єдиний державний кваліфікаційний іспит».

2.2. Замінити код обов'язкового компоненту ОК 15 «Кваліфікаційна робота» на ОК 14 та встановити його обсяг у кредитах ЄКТС – 21,0.

3. В навчальних планах СМ-7-275.04-1/21, СМ-7-275.04-1/21-fs:

3.1. Вилучити форму атестації «Unified State Qualification Exam».

3.2. Встановити для форми атестації «Qualification Paper» обсяг у кредитах ЄКТС -21,0.

4. Таблицю 2.1. «Перелік освітніх компонентів ОПП» викласти у такій редакції:

### 2.1. Перелік освітніх компонентів ОПП

| Код н/д                       | Компоненти освітньо-професійної програми (навчальні дисципліни, курсові проекти (роботи), практики, кваліфікаційна робота) | Кількість кредитів | Форма підсумкового контролю | Семестр (відповідно до форми навчання) |        |
|-------------------------------|--|--------------------|-----------------------------|--|--------|
|                               |  |                    |                             | денна                                  | заочна |
| <b>Обов'язкові компоненти</b> |  |                    |                             |  |        |
| ОК1                           | Ділова іноземна мова   | 3,5                | екзамен                     | 1                                      | 1      |
| ОК 2                          | Філософські проблеми наукового пізнання  | 3,5                | диференційований залік      | 2                                      | 2      |
| ОК3                           | Методологія прикладних досліджень у сфері транспортних технологій (за видами)  | 3,5                | диференційований залік      | 1                                      | 1      |
| ОК4                           | Управління проектами в транспортній галузі   | 2,5                | екзамен                     | 1                                      | 1      |
| ОК5                           | Управління в інтегрованих транспортних системах  | 3,5                | екзамен                     | 1                                      | 1      |

|  |   |                         |                        |   |   |
|--|---|-------------------------|------------------------|---|---|
| OK6  | Управління ланцюгами постачань та логістичними центрами   | 3,5                     | диференційований залік | 1 | 1 |
| OK7  | Транспортно-експедиторська діяльність   | 4,0                     |                        |   | 1 |
|  |   |                         | екзамен                | 2 | 2 |
| OK8  | Інженерне забезпечення авіаційних перевезень  | 4,0                     |                        |   | 1 |
|  |   |                         | екзамен                | 2 | 2 |
| OK9  | Математичні методи моделювання та оптимізації транспортних систем і процесів                      | 4,0                     |                        |   | 1 |
|  |   |                         | екзамен                | 2 | 2 |
| OK10   | Курсова робота “Математичні методи моделювання та оптимізації транспортних систем і процесів”     | 1,0                     | захист                 | 2 | 2 |
| OK11   | Курсовий проєкт “Управління проєктами в транспортній галузі”                                      | 1,5                     | захист                 | 2 | 2 |
| OK12   | Науково-дослідна практика у сфері організації перевезень і управління на транспорті (повітряному) | 4,5                     | диференційований залік | 2 | 2 |
| OK13   | Переддипломна практика  | 6,0                     | диференційований залік | 3 | 3 |
| OK14   | Кваліфікаційна робота   | 21,0                    | захист                 | 3 | 3 |
| <b>Загальний обсяг обов'язкових компонент:</b>       |   | <b>66 кредитів ЄКТС</b> |                        |   |   |
| <b>Вибіркові компоненти*</b>                         |   |                         |                        |   |   |
| BK1  |   | 4,0                     | диференційований залік |   |   |
| ....   |   |                         | ...                    |   |   |
| BK6  |   | 4,0                     | диференційований залік |   |   |
| <b>Загальний обсяг вибірових компонент</b>           |   | <b>24 кредитів ЄКТС</b> |                        |   |   |
| <b>Загальний обсяг освітньо-професійної програми</b> |   | <b>90 кредитів ЄКТС</b> |                        |   |   |

*\*Реалізація права здобувачів вищої освіти на вільний вибір навчальних дисциплін та створення індивідуальної освітньої траєкторії регламентується Законом України «Про вищу освіту» та внутрішніми нормативними актами НАУ. Вибіркові компоненти обираються здобувачами вищої освіти із каталогів рекомендованих та альтернативних вибірових дисциплін.*

5. На рисунку 2.2. «Структурно-логічна схема ОПП»:

5.1. Вилучити обов'язковий компонент ОК 14.

5.2. Змінити код обов'язкового компоненту ОК 15 на ОК 14.

6. У таблиці 4. «Матриця відповідності програмних компетентностей компонентам освітньо-професійної програми»:

6.1. Вилучити стовпець ОК 14;

6.2. Змінити код обов'язкового компоненту ОК 15 на ОК 14.

6.3. Зазначити символ «х» у рядках ФК 1 - ФК 8 та ФК 10 стовпця ОК14.

7. У таблиці 5. «Матриця забезпечення програмних результатів навчання (ПРН) відповідними компонентами освітньо-професійної програми»:

7.1. Змінити код обов'язкового компоненту ОК 15 на ОК 14.

7.2. Зазначити символ «х» у рядках ФК 1 - ФК 8 та ФК 10 стовпця ОК14.

7.3. Зазначити символ «х» у рядках ПРН 1 – ПРН 17 стовпця ОК14.